

MANUAL DE USUARIO | USER'S GUIDE RETRO

ÍNDICE | INDEX

1. ELEMENTOS DE LA MÁQUINA.....	3
2. PUESTA EN MARCHA	4
3. USO DE LA MÁQUINA	4
4. RECARGA DE AGUA EN DEPÓSITO.....	5

1. MACHINE ELEMENTS	6
2. START UP	7
3. USE OF THE MACHINE	7
4. REFILL THE WATERTANK	8

ESPAÑOL: PÁGINAS 3-5

ENGLISH: PAGES 6-8

1. ELEMENTOS DE LA MÁQUINA

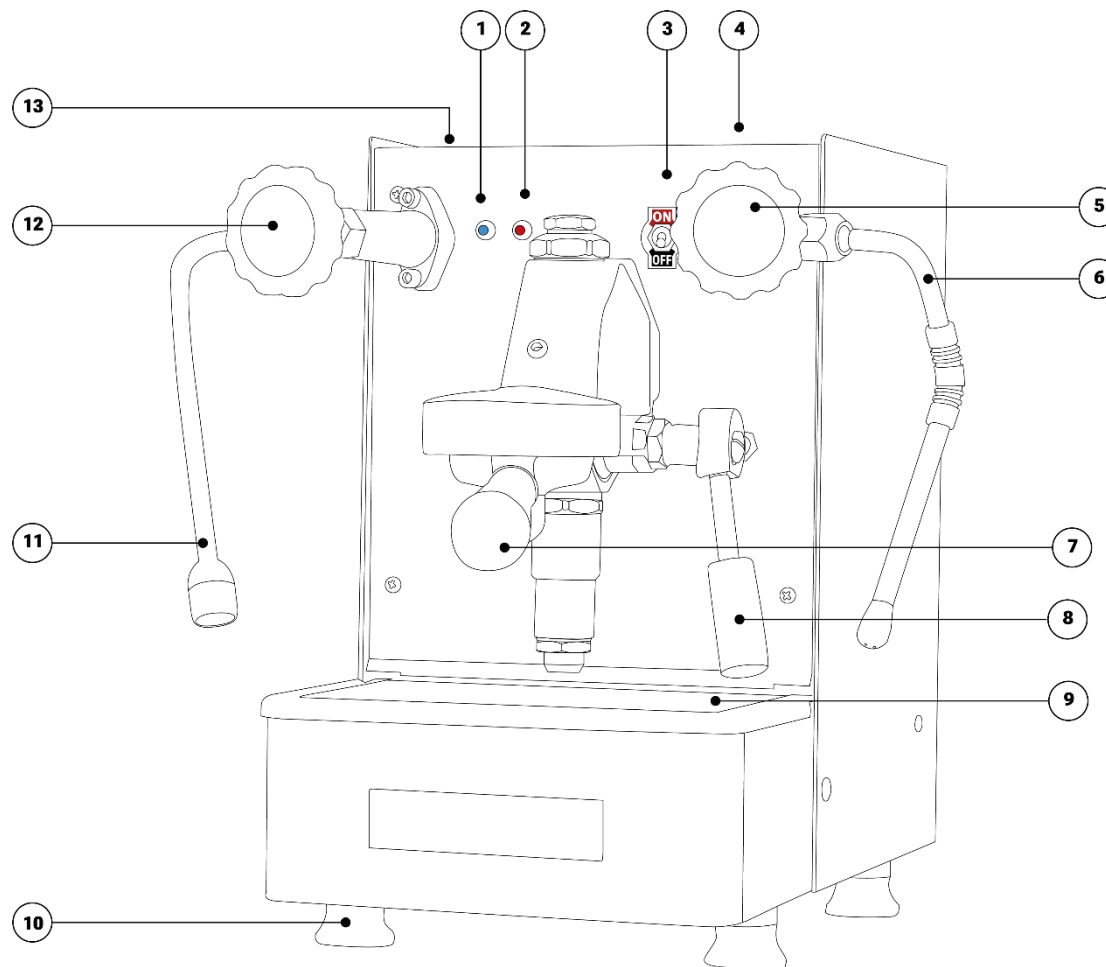

1. Piloto rojo- Calentando resistencia
2. Piloto azul- Estado de agua en depósito y caldera
3. Conmutador de encendido
4. Calienta tazas
5. Pomo vaporizador
6. Lanza de vapor
7. Portafiltro Grupo 1
8. Palanca de erogación
9. Bandeja de trabajo
10. Patas antideslizantes
11. Salida de agua caliente
12. Pomo agua caliente
13. Depósito de agua

2. PUESTA EN MARCHA

1. Comprobar que la palanca de encendido está apagada



2. Conectar la clavija a la red eléctrica (220/240V - 50/60Hz - 6.8A)

3. Retirar la tapa superior del depósito

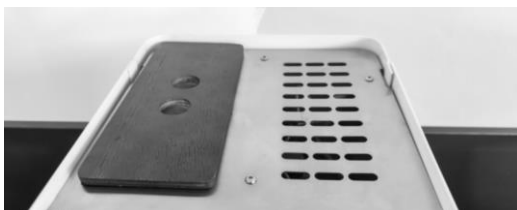

4. Extraer y orientar hacia la parte de atrás de la máquina los dos tubos del depósito.



5. Extraer el depósito y llenar de agua.

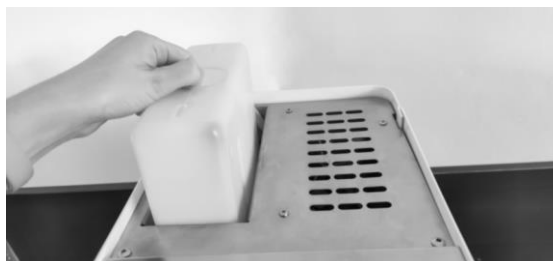

6. Volver a introducir el depósito. Asegurarse que el extremo con el filtro queda sumergido y en el fondo del depósito. Volver a poner la tapa del depósito.



7. Pulsar la palanca de encendido. La máquina comenzará a cargar agua en la caldera mientras el piloto azul parpadea lentamente.



8. Si la carga de agua en caldera dura más de 2 minutos, el piloto azul comenzará a parpadear rápidamente y la carga se detendrá. Comprobar que todavía queda agua suficiente en el depósito, apagar y volver a encender la máquina y la carga se reanudará otra vez.

9. Cuando el nivel necesario de agua en la caldera se haya alcanzado, el piloto azul

quedará encendido fijo y la máquina comenzará a calentarse, encendiéndose el piloto rojo.



10. Esperar durante 8 minutos a que la temperatura en el interior de la caldera alcance su nivel de trabajo.

Mientras tanto se puede purgar el aire del circuito hidráulico pulsando la palanca de erogación hasta que salga agua por el grupo.

Asegurar que tanto el grifo de vapor como el de agua están cerrados.

11. Cuando se apague por primera vez el piloto rojo, la temperatura en caldera se ha alcanzado. Ya puede comenzar a utilizar los servicios de café, agua caliente y vapor ha sufrido daños durante su transporte.

3. USO DE LA MÁQUINA

Para extraer vapor, gire el pomo del vaporizador en sentido antihorario. Para detener la extracción, gírelo en sentido horario hasta que cese la salida de vapor.

Para extraer agua caliente, gire el pomo del grifo de agua caliente en sentido antihorario. Para detener la extracción, gírelo en sentido horario hasta que cese la salida de agua caliente.



ATENCIÓN: Tanto la extracción de vapor como de agua caliente ha de realizarse con la precaución necesaria para evitar quemaduras

Para elaborar café, llene el portafiltro de café molido o cárguelo con la cápsula correspondiente (dependiendo del modelo). Suba la palanca de erogación para que comience la extracción y bájala cuando se haya alcanzado el volumen deseado.

Una vez finalizada la jornada y tras hacer la limpieza recomendada en el manual de instrucciones, la máquina se apagará mediante el interruptor general.

4. RECARGA DE AGUA EN DEPÓSITO

Su máquina dispone de un sistema mediante el cual podrá finalizar la erogación del café que esté sirviendo, aunque la máquina detecte que el nivel de agua en el depósito es muy bajo.

Tras un servicio de café, agua caliente o un uso del vaporizador, la máquina cargará agua para reponer el nivel. Mientras esté cargando agua, el piloto azul parpadeará lentamente.

Si aprecia que la carga tarda demasiado y se escucha un volumen sonoro de la bomba superior a lo habitual, puede ser que el agua en el depósito se esté agotando.

Si la carga supera los 2 minutos, ésta se detendrá y el piloto azul comenzará a parpadear rápidamente. Igualmente, y para

proteger la máquina, ésta no se seguirá calentando.

Una vez alcanzada esta situación, hay que rellenar de agua el depósito, APAGAR Y VOLVER A ENCENDER LA MÁQUINA mediante el interruptor general.

La máquina reanudará la carga, y una vez finalizada, el piloto azul volverá a quedar encendido sin parpadear.

1. MACHINE ELEMENTS

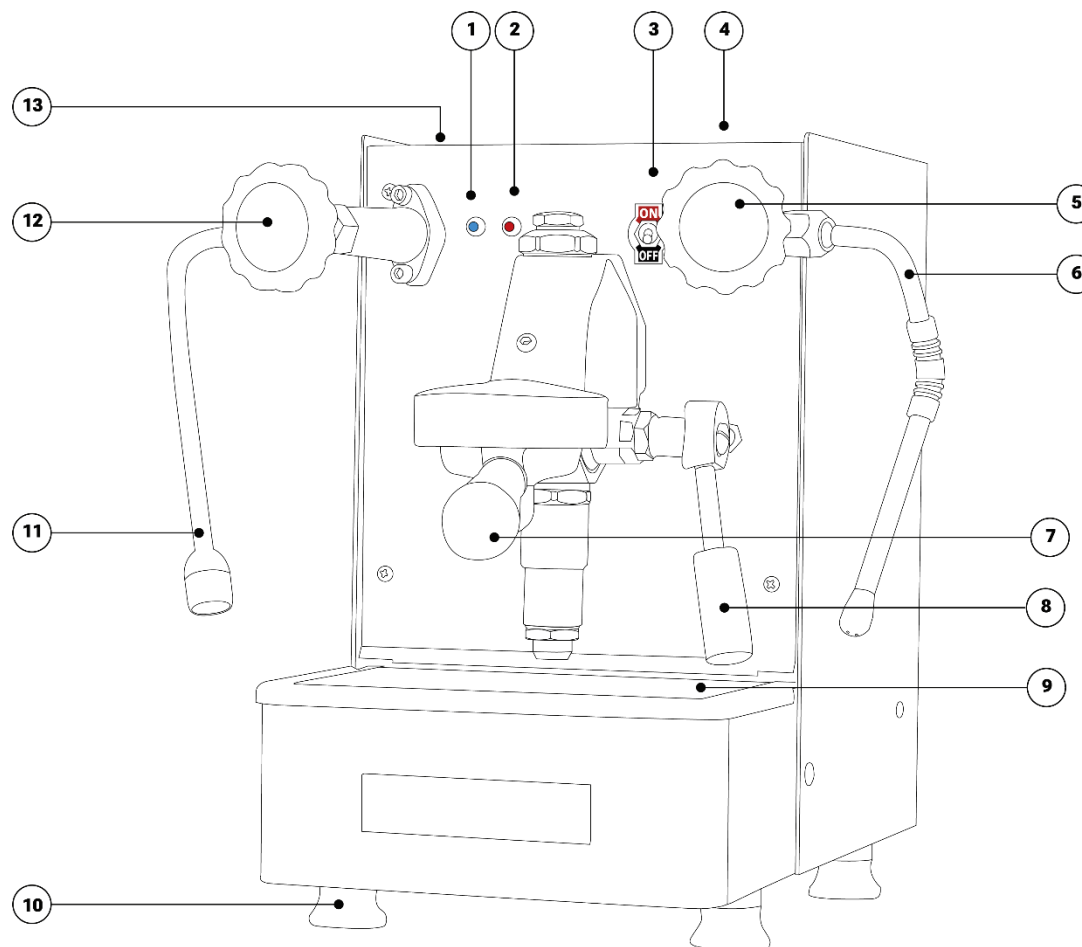

- 1. Red pilot - Warming up the resistor
- 2. Blue pilot - Water level in the tank and boiler
- 3. Switch on/off
- 4. Warm cups
- 5. Steamer knob
- 6. Steamer
- 7. Portafilter group 1
- 8. Dispense lever
- 9. Working tray
- 10. Non-slip feet
- 11. Hot water
- 12. Hot water knob
- 13. Water tank
- 14.

2. START UP

1. Check that the main switch lever is off.



2. Connect the plugs to the distributor network (220/240V – 50/60Hz – 6.8A).

3. Remove the tank top cover.



4. Extract and put the two tank tubes towards the back part of the machine.



5. Remove the tank and fill with water.

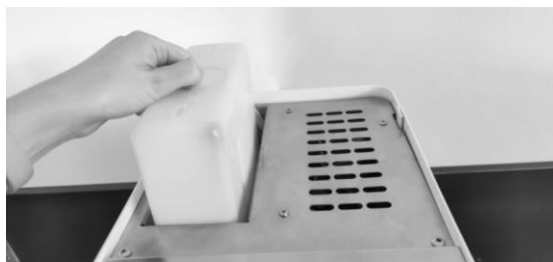

6. Reinsert the tank. Make sure that the end of the filter is submerged at the bottom of the tank.



7. Turn on the main switch lever. The machine will start to load water into the boiler while the blue light flashes slowly.



8. If the load of water into the tank lasts more than 2 minutes, the blue light will start to flash quickly and charge will stop. Check that there is still enough water in the tank, switch off and on again, and load will start again.

9. When the required level of water in the boiler has been reached, the blue light will remain on and the machine will start to heat up, then the red light will light up.



10. Wait for 8 minutes for the temperature inside the boiler reach its working level. Meanwhile, the air can be drain from the hydraulic circuit by pressing the brew lever until water comes out of the group.

Make sure that both the steamer and water taps are closed.

11. When the red light switched off for the first time, the boiler temperature has been reached. Now you can start using coffee, hot water and steam services.

3. USE OF THE MACHINE

To extract steam, turn the knob of the steamer counterclockwise. To stop the extraction, turn it clockwise until the steam output stops.



ATTENTION: Both steam and hot water extraction must be done with the necessary caution to avoid burns.

To brew coffee, fill the portafilter with grounded coffee or insert with the corresponding capsule (depending on the model). Low the dispensing lever to start the extraction and raise it when the desired volume has been reached.

At the end of the day after the recommended cleaning (see manual), you need to turn of the machine with the main switch.

4. REFILL THE WATERTANK

Your machine has a system in which you can finish dispensing the coffee that you are serving, even if the machine detects that the water level in the tank is very low.

After a coffee service, hot water or steamer use, the machine will load water to replenish the level. While you are charging water, the blue light will blink slowly.

If you notice that charging is taking too long and you hear a higher volume than usual from the pump, it could be that the tank is empty or low level.

If the charge exceeds 2 minutes, it will stop, and the blue light will start to flash quickly. For protection, the machine will not continue to heat up during the water charging.

Once this situation has been reached, the tank must be filled with water, and the machine must be turned off and on again by using of the main switch.

The machine will restart charging, and once it is finished, the blue light will remain on without blinking.